

DACIA DUSTER



ZA NAS, PRAVE LJUDI

Novi Dacia Duster gre še korak dlje: je bolj robusten, bolj terenski, bolj tehnološki, tako zunaj kot v notranjosti. Zaradi izboljšane povezljivosti, okrepljenega štirikolesnega pogona ter nove opreme je povsod z vami, na vsakodnevnih vožnjah in izletih. Z novo hibridno različico je tudi bolj okolju prijazen kot kdaj koli prej.



**MOTOR FULL HYBRID
S 140 KM / 104 kW**

26-CM (10,1") ZASLON
NA DOTIK S POVEZAVO

**RAZLIČICA S
ŠTIRIKOLESNIM
POGONOM Z IZBIRNIM
STIKALOM NAČINA**

DO 8 PRITRDIŠČ YOUCLIP

INTERAKTIVNO KAZALO

01. DIZAJN

02. UŽITEK V VOŽNJI

03. POVEZLJIVOST

04. PROSTORNOST

**05. SISTEMI ZA POMOČ PRI
VOŽNJI**

06. TEHNIČNE ZNAČILNOSTI

PRENOVLJENI KULTNI ŠPORTNI TERENEC

Dacia Duster nadaljuje svojo zgodbo o uspehu in postaja še bolj vsestranski s svojim ikoničnim dizajnom in odličnimi terenskimi lastnostmi. Bočne zaščite in blatniški koši iz materiala Starkle® razkrivajo energični značaj športnega terenca. Duster je povsem priročen za različne pustolovščine, saj je opremljen z modularnimi strešnimi nosilci.



Svetlobni podpis v obliki črke Y



Zunanja ogledala bakrene barve

NOVA IZKUŠNJA V NOTRANJOSTI

Dacia se je v notranjosti svojega vodilnega športnega terenca posvetila ergonomiji, dizajnu in dobremu počutju potnikov v vozilu. Voznik ima na voljo 26-cm (10,1") osrednji zaslon, ki je obrnjen proti njemu za lažji dostop. Prilagodljiva 18-cm (7") digitalna instrumentna plošča omogoča pregled nad podatki o vožnji.



Nova oblika volana omogoča udobnejšo vožnjo in lažje vstopanje v vozilo. Na področju oblikovanja se nova oblika žarometov v obliki črke Y pojavi tudi na naslonih za roke na oblogah vrat in zračnikih, in sicer v rjavi Cuivré barvi pri izvedenki Extreme in v sivi Megalite barvi pri izvedenki Journey.



Pralno oblazinjenje iz umetnega usnja MicroCloud v izvedenki Extreme

NA VOLJO S HIBRIDNIM POGONOM

Novi Dacia Duster je prvič na voljo z motorjem Full Hybrid z močjo 140 KM / 104 kW. Uživajte v dinamični izvedenki brez omejitev polnjenja. V mestu lahko do 80 % poti prevozite samo z električnim pogonom in zmanjšate porabo goriva za do 40 %*. Ta hibridni pogon je povezan z inovativnim avtomatskim menjalnikom brez sklopke, ki omogoča še več udobja pri vožnji.



Novi Duster je na voljo tudi z bencinskim motorjem ECO-G 100, ki deluje na dve vrsti goriva – bencin in utekočinjen naftni plin, ali bencinskim motorjem TCe 130 pri dvo- in štirikolesnem pogonu s sistemom Mild Hybrid za optimizacijo porabe goriva v fazah vožnje, ki zahtevajo največ energije.

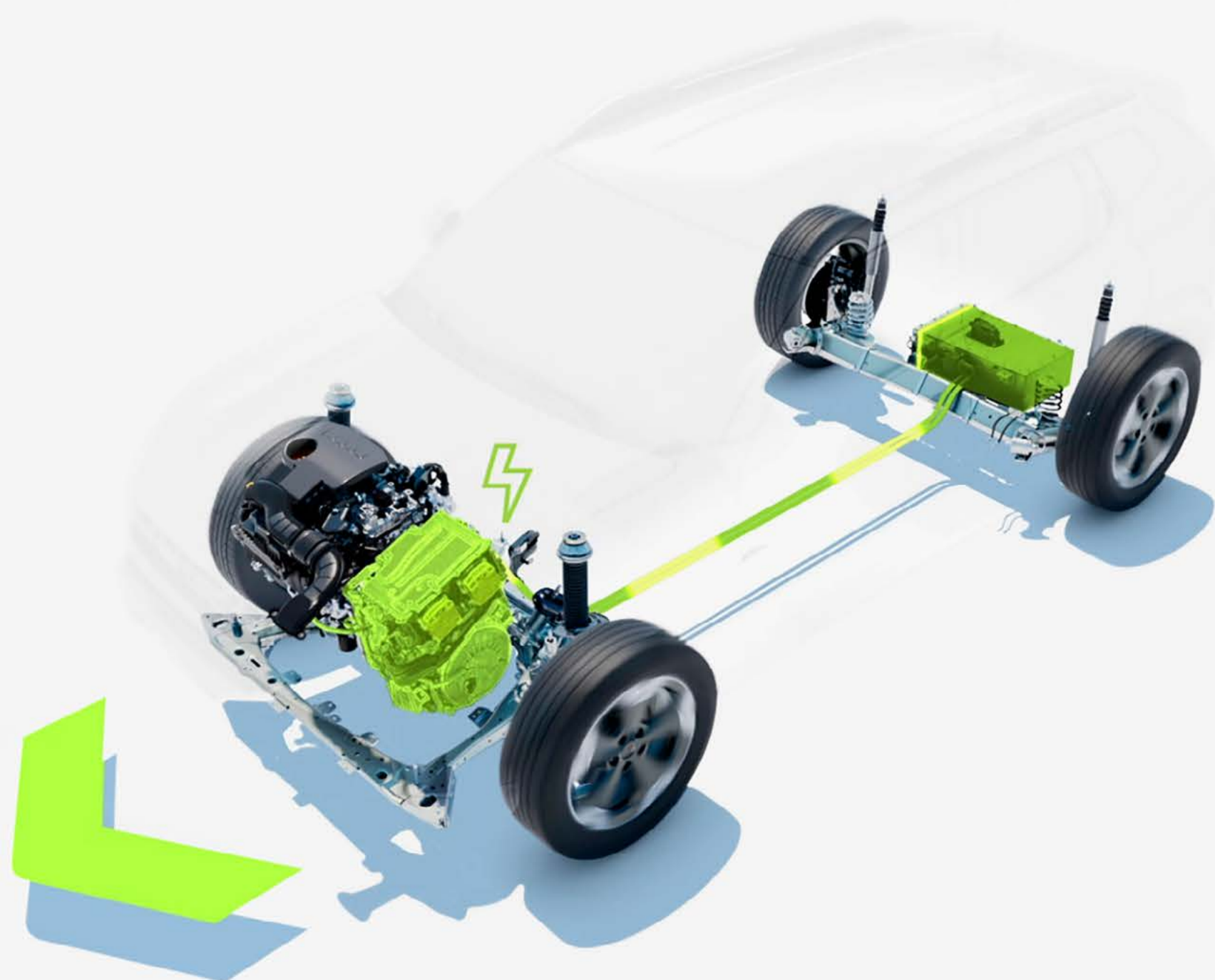

Akumulatorska baterija se med vožnjo polni med zaviranjem in upočasnjevanjem

* Pri mestni vožnji v primerjavi z enakovrednim motorjem z notranjim zgorevanjem.

PRAVI TERENEC

Novi Duster v izvedenki s štirikolesnim pogonom z novim izbirnikom načina vožnje omogoča, da boste kos vsaki situaciji z eno samo potezo. Ostaja zvest svojemu športnemu značaju in se ponaša z odličnimi terenskimi lastnostmi: dvig višine podvozja do 217 mm, prevozni kot spredaj do 31° za vzpenjanje po klancih v štirikolesnem načinu in material Starkle® proti praskam.



Nagib vozila lahko ves čas nadzorujete prek menija "All Road info" v potovalnem računalniku in neposredno prek kamere.



Zaslon na dotik z informacijami o štirikolesnem pogonu: koti nagiba in moč glede na os



Gumb za izbiro načina vožnje s štirikolesnim pogonom

BOLJ DIGITALEN IN POVEZLJIV POTNIŠKI PROSTOR

Dacia Duster poenostavi vaš vsakdan z novim multimedijским sistemom Media Nav Live. Na velikem 26-cm (10,1") zaslonu na dotik lahko dostopate do navigacijskega sistema z zemljevidi in prometnimi informacijami v realnem času.* Za lažja potovanja izkoristite možnost brezžičnega prikaza zaslona pametnega telefona na vgrajenem zaslonu, ki je združljiv z aplikacijama Android Auto™ in Apple CarPlay™. Prav tako lahko uporabljate zvočni sistem 3D Arkamys® s 6 zvočniki, ki bodo še izboljšali zvok vaših najljubših skladb.



Izvedenka Duster Essential omogoča upravljanje multimedijškega sistema s pametnim telefonom, in sicer digitalni avtoradio, 4 zvočnike, povezavo Bluetooth®, upravljanje stikal na volanu in glasovno prepoznavanje. Uporaba nove aplikacije Media Control za pametne telefone pa vas bo popeljala na novo raven.



* S posodobitvami za obdobje 8 let.

Android Auto™ je znamka podjetja Google Inc. Apple CarPlay™ je znamka podjetja Apple Inc.

NOV SISTEM PRITRJEVANJA YOUCLIP

S sistemom YouClip je na voljo najpametnejši večnamenski sistem pritrdjevanja za obešanje najrazličnejše dodatne opreme. Opremo lahko zlahka pripnete na 4 ali 6 pritrdišč, ki se nahajajo v potniškem prostoru in prtljažniku. Dodatni 2 pritrdišči pa se nahajata za vzglavniki in sta na voljo kot dodatna oprema za razširitev sistema na največ 8 pritrdišč YouClip. Za še več udobja je na voljo izjemna dodatna oprema YouClip 3-v-1, ki združuje držalo za pijačo, lučko in kaveljček, pri čemer lahko posamezen element odstranite in uporabite na drugem mestu v vozilu ali zunaj.



Ponudba YouClip vključuje še več dodatne opreme, na primer brezžični polnilnik za pametni telefon YouClip in praktično torbico YouClip za organizacijo v vozilu.

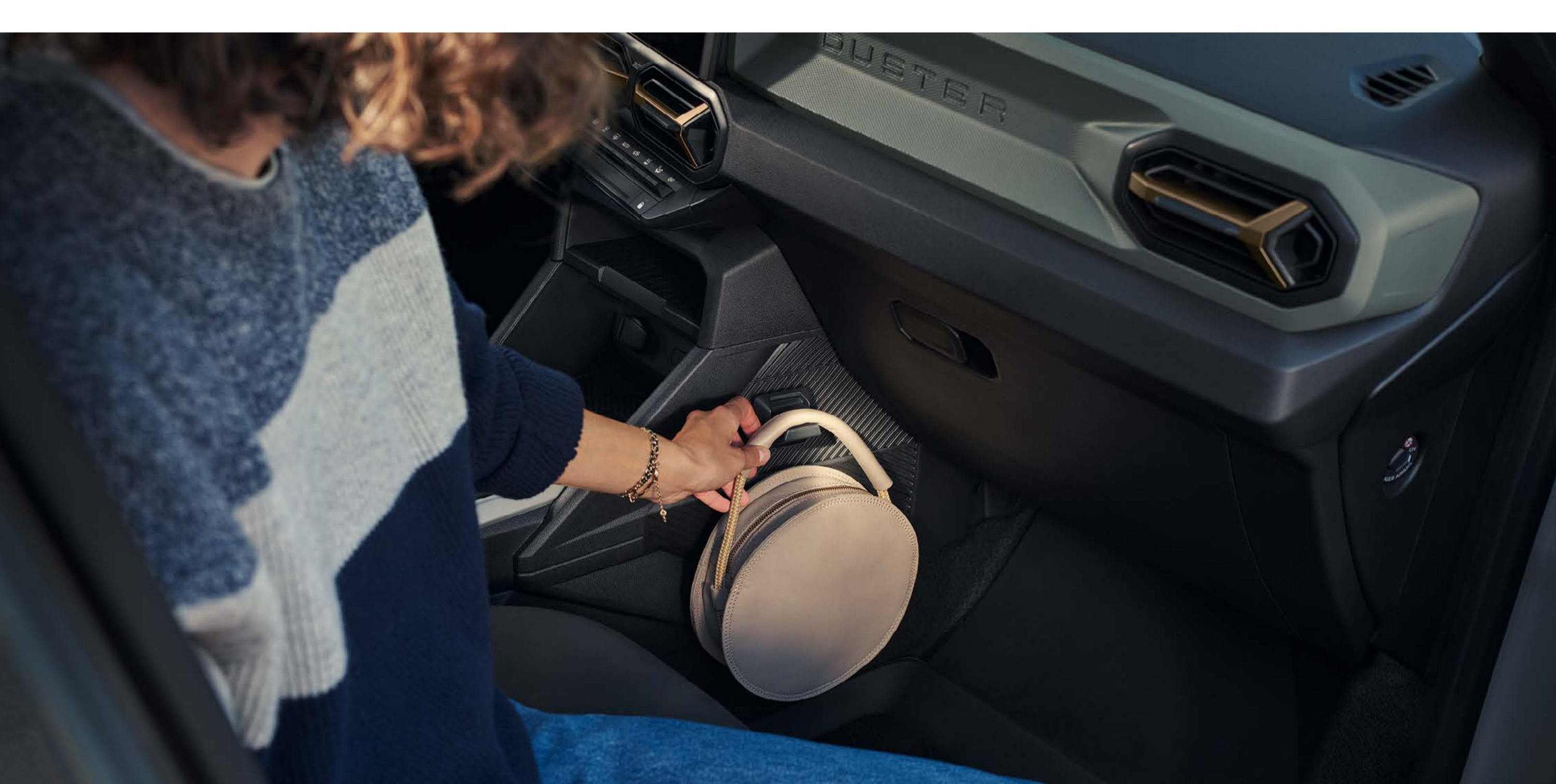

Kaveljček YouClip

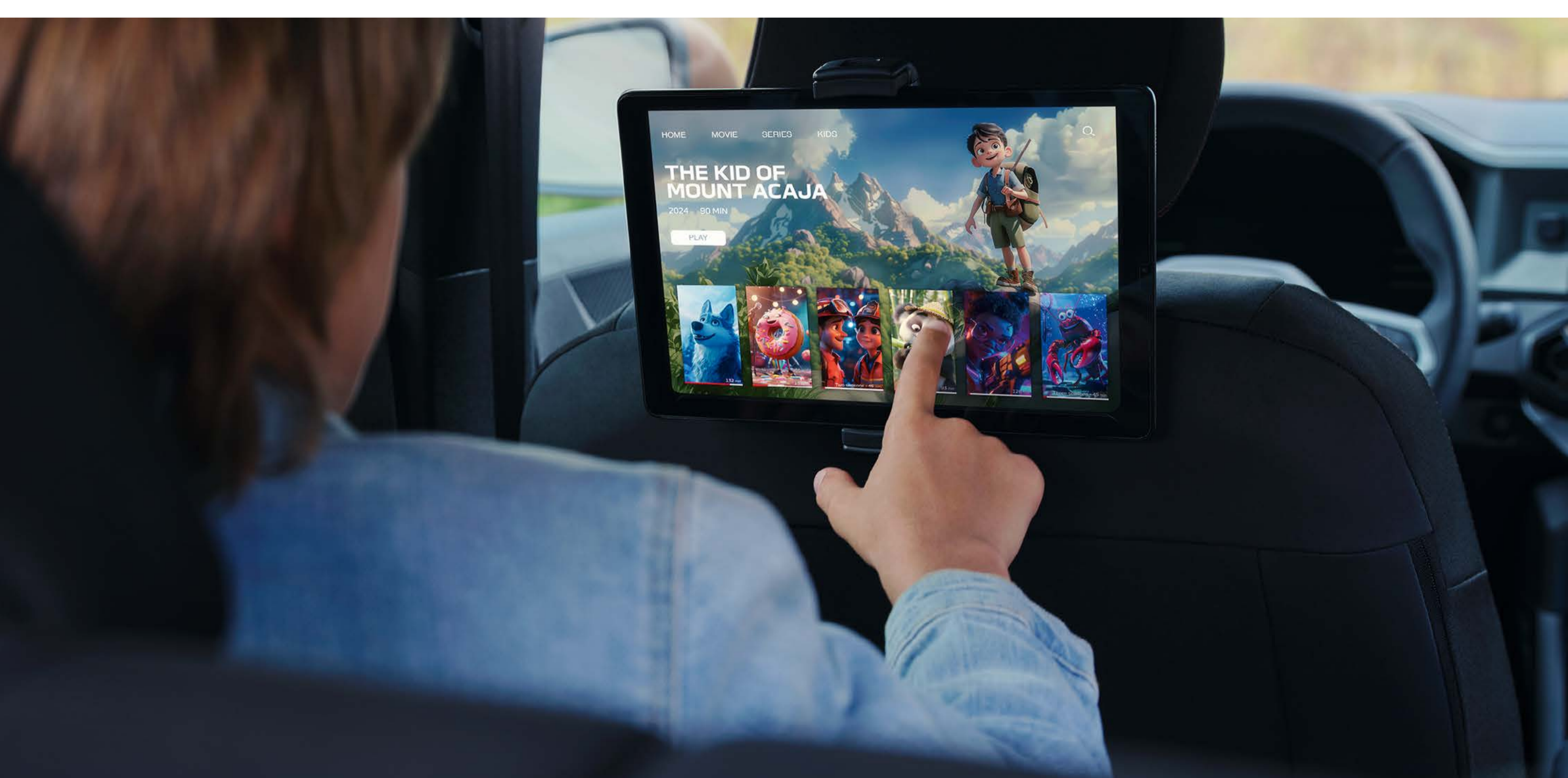

Nosilec za tablični računalnik YouClip

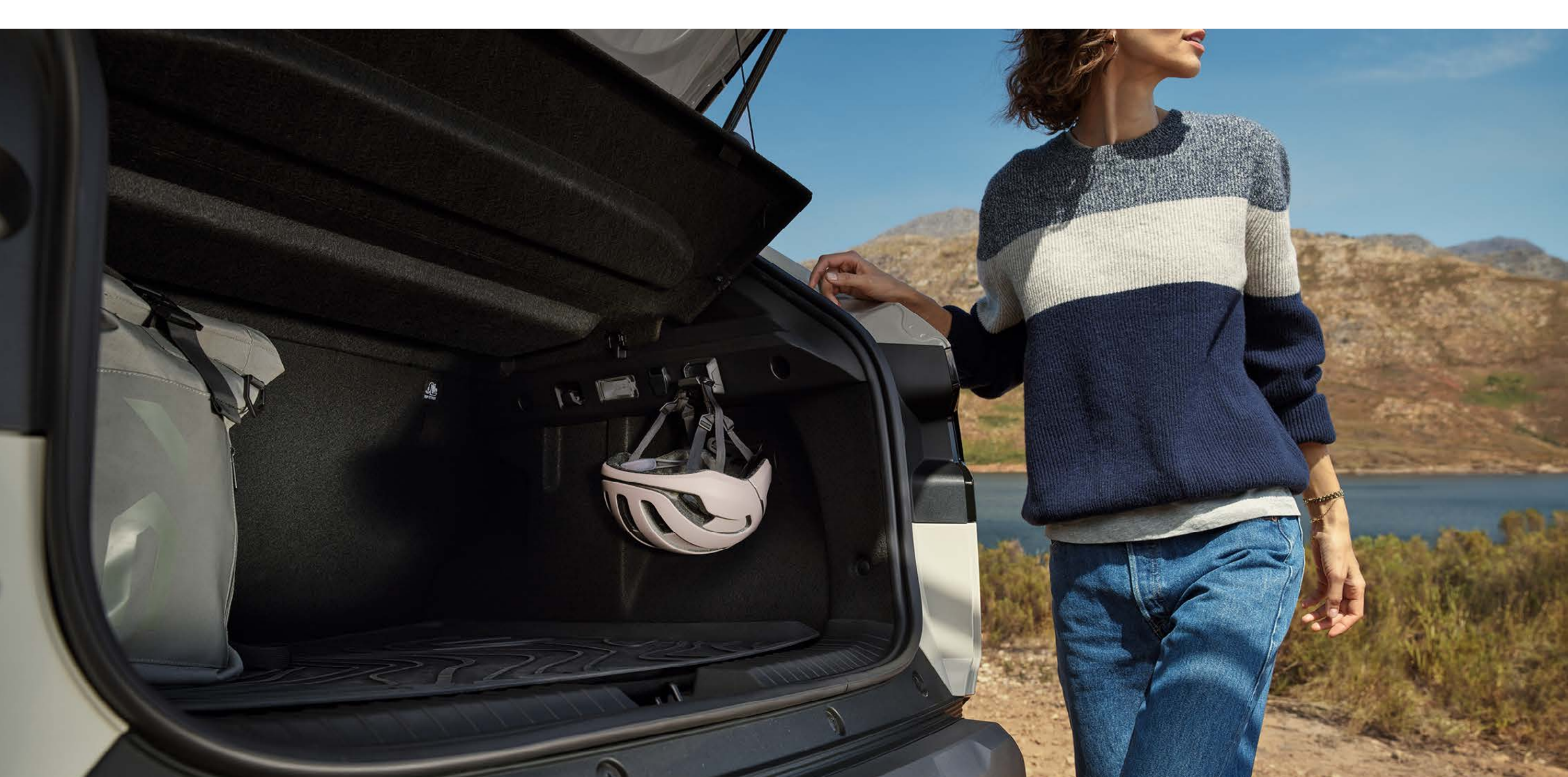

Kaveljček YouClip

DOVOLJ PROSTORA ZA VSE, KAR POTREBUJETE

Uživajte v prostornem potniškem prostoru, ki je pametno oblikovan za zagotavljanje vašega udobja in udobja potnikov. Ne glede na vaše zahteve je zaradi svoje prilagodljivosti popolnoma vsestranski.

Udoben potniški prostor nudi veliko prostora za noge za potnike na zadnjih sedežih, prostoren prtljažnik z največjo prostornino 517 litrov in raven pod.



Z modularnimi strešnimi nosilci imate na voljo še več prostora, zato lahko s seboj vzamete vse, kar želite.



UŽIVANJE NA PROSTEM S PONUDBO InNature

Novi Duster zagotavlja edinstvena doživetja. Uživate v udobnem spancu na prostem s kompletom Sleep Pack iz ponudbe InNature, ki vključuje odstranljivo zakonsko posteljo z dolžino 1,90 m in širino 1,30 m. Posteljo lahko postavi ena oseba v manj kot dveh minutah, na zadnjem delu postelje pa se nahaja izvlečna mizica za zajtrk in velik prostor za shranjevanje s prostornino 160 litrov pri hibridni izvedenki in 175 litrov pri izvedenkah z drugimi tipi motorja.



Ne pozabite na zatemnitvene zavese, ki so na voljo kot dodatna oprema za preprečevanje vdora svetlobe in radovednih pogledov.

Če želite več prostora za prenočitev, lahko postavite šotor Dacia, ki ga namestite na odprta vrata prtljažnika vašega Dusterja in ki nudi 10 m² zavetja za vozilom, v njem pa lahko spijo 3 osebe.

Svoboda pomeni tudi to, da lahko s seboj vzamete vse, kar potrebujete. Izberite Dusterjev ekskluzivni prtljažnik na strehi InNature. Omogoča enostavno pritrditev na modularne strešne nosilce v prečnem položaju ali na prečne strešne nosilce, ki so na voljo kot dodatna oprema in prenesejo do 80 kg obremenitve.



Zatemnitvene zavese



Šotor Dacia za namestitev na prtljažna vrata (s spalnico za 3 osebe)



Prtljažnik na strehi

POPOLNOMA VARNNA VOŽNJA

Da bi izpopolnili nabor opreme za zagotavljanje varnosti in udobja pri vožnji, je novi Dacia Duster opremljen z novo generacijo sistemov za pomoč pri vožnji. Z gumbom My Safety lahko nekatere od teh sistemov kadar koli izklopite. Z vozilom Dacia boste na vsakem potovanju brez skrbi.

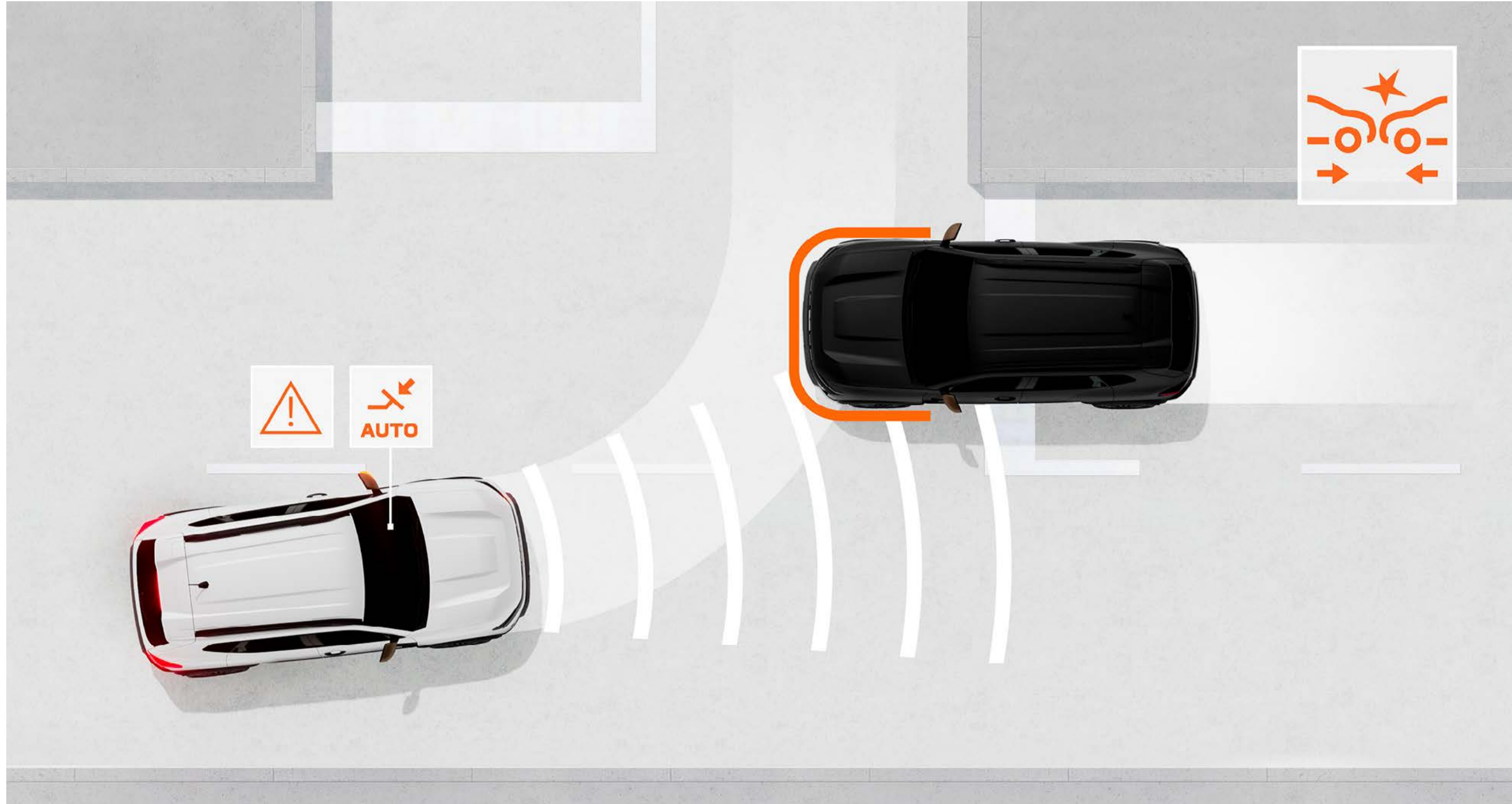

SAMODEJNO ZAVIRANJE V SILI (AEBS)

Ta sistem preprečuje nevarnost čelnega trčenja z drugimi vozili, pešci ali kolesarji pri vožnji naravnost ali v križiščih. Sistem opozori voznika in po potrebi začne samodejno zavirati.

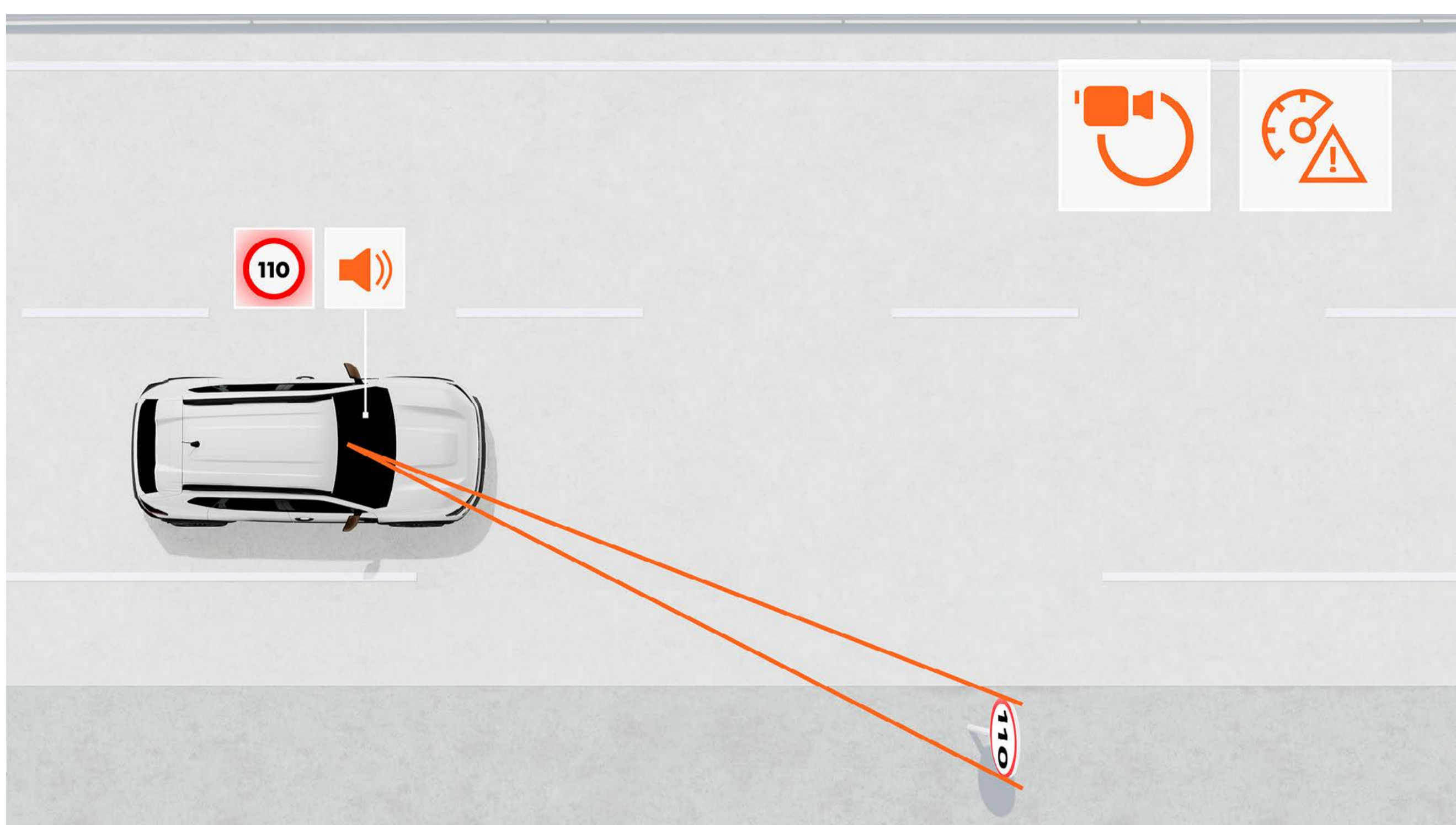

PREPOZNAVANJE PROMETNIH ZNAKOV Z OPOZORILNIKOM ZA PREKORAČITEV HITROSTI

Ta sistem zelo zanesljivo prikazuje največjo dovoljeno hitrost na cesti, po kateri vozite, v realnem času in voznika opozarja na prekoračitev omejitve hitrosti z vizualnimi in zvočnimi opozorili (ki jih je mogoče izklopiti).

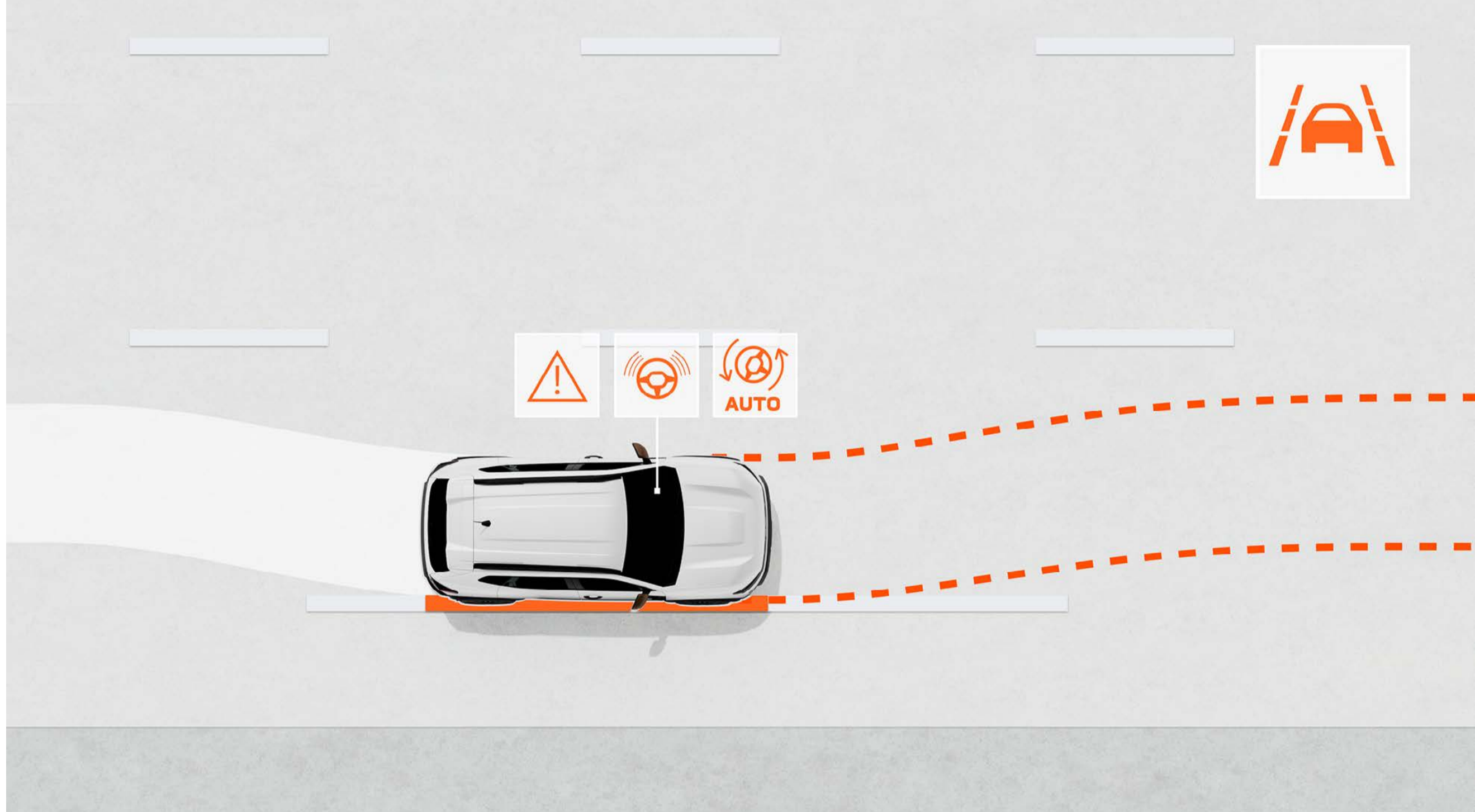

SISTEM ZA OHRANJANJE VOZILA NA VOZNEM PASU Z OPOZORILNIKOM ZA NENAMERNO SKRENITEV Z VOZNEGA PASU

Ta pripomoček spremlja smer vožnje vozila na voznem pasu in voznika opozori, če nenamerno prečka belo črto. Po potrebi lahko sistem s pomočjo samodejnega prilagajanja krmiljenja tudi popravi smer vožnje vozila.

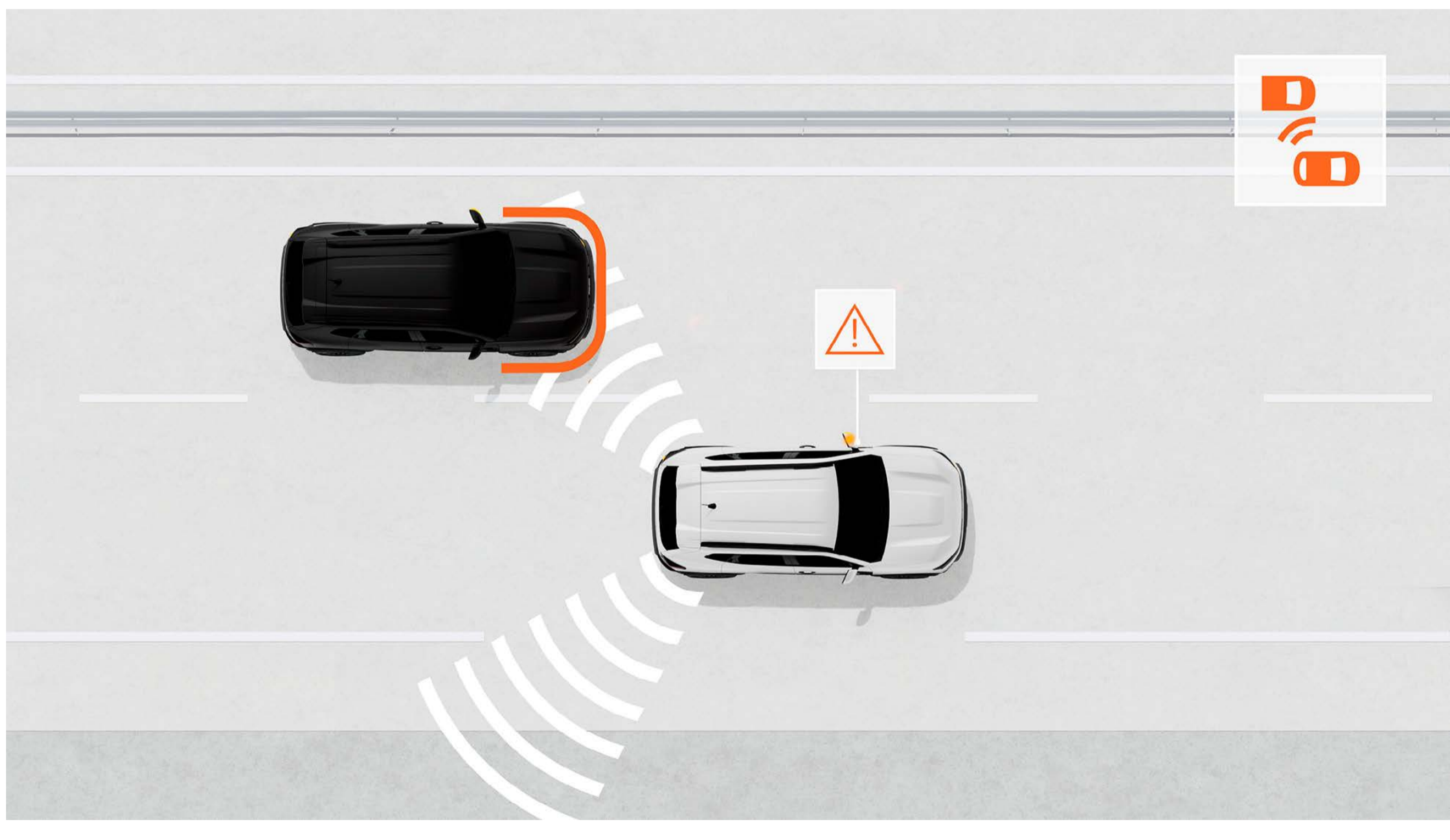

OPOZORILO PRED VOZILI V MRTVEM KOTU

Ta pripomoček spremlja voznikova območja omejenega pogleda in sproži vizualno opozorilo, če se na tem območju nahaja drugo vozilo ali udeleženec v prometu, in s tem vozniku omogoči popolnoma varno menjavo voznega pasu.

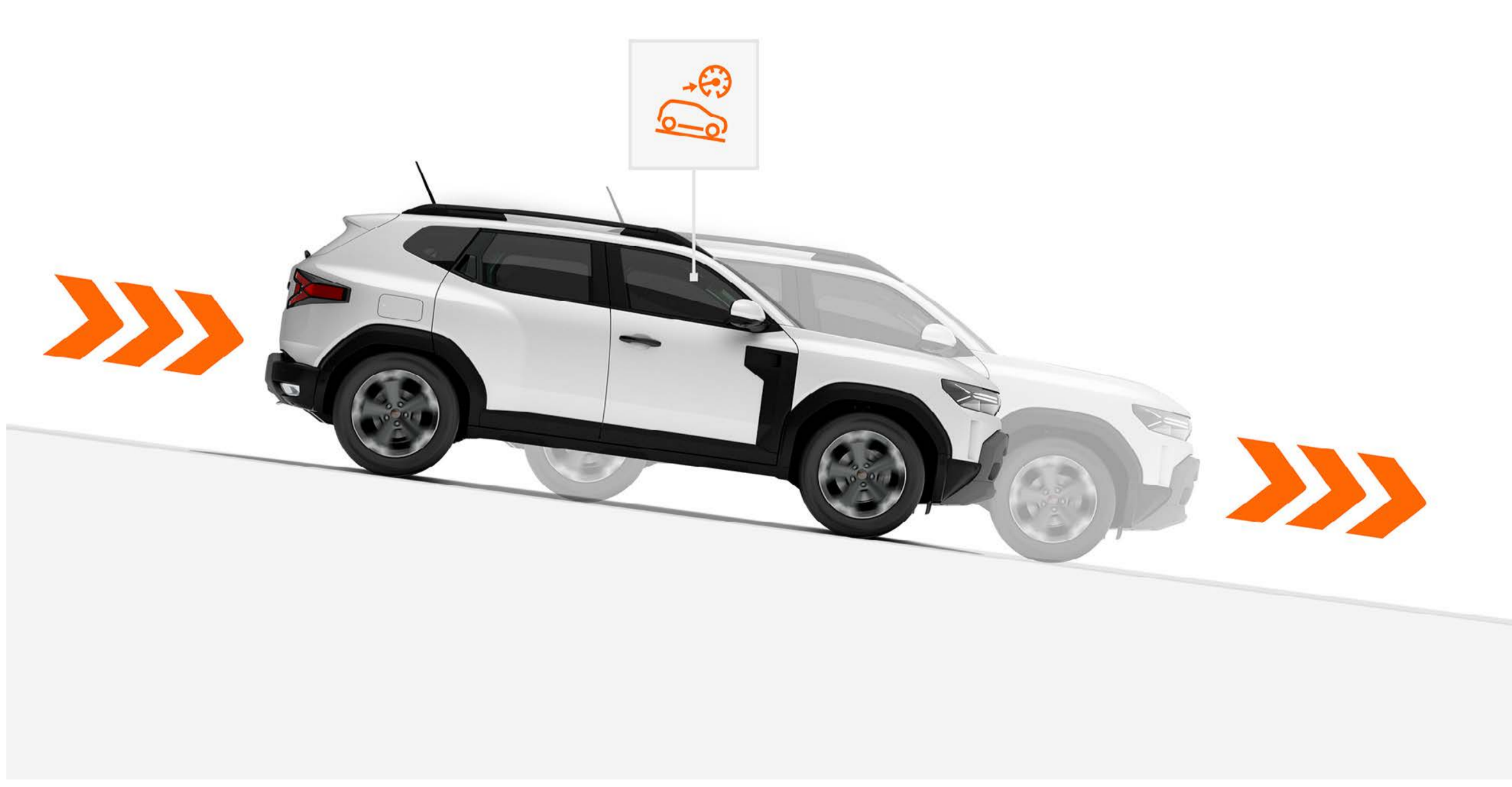

SISTEM ZA NADZOR HITROSTI PRI SPUSTU

Sistem omejuje hitrost vozila na strmih spustih, ne da bi bilo treba uporabiti zavorni pedal.

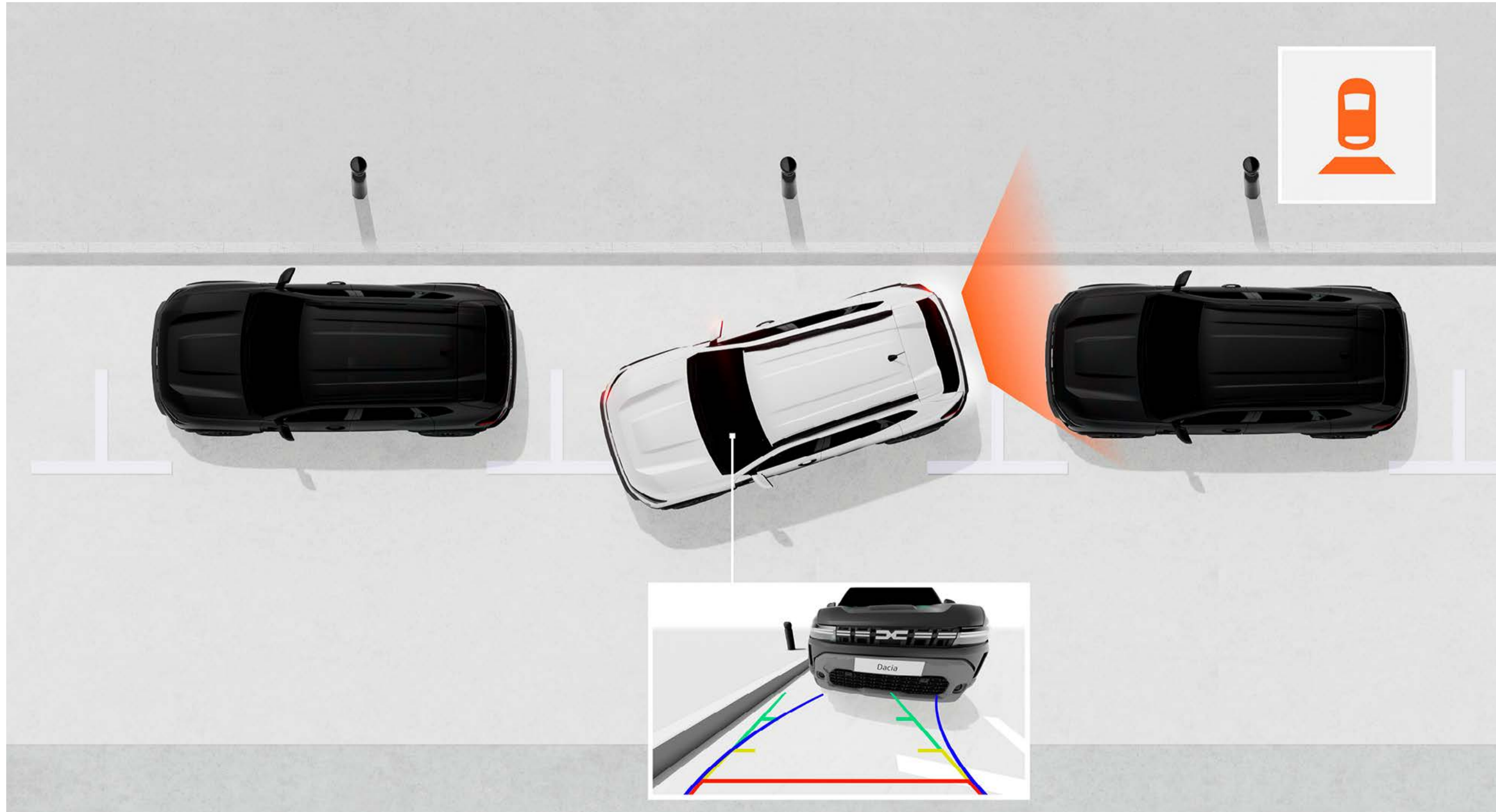

KAMERA MULTIVIEW

S kamero MultiView imate na voljo dodaten par oči! S pogledom naprej, nazaj in s strani vam pomaga pri odkrivanju lukenj, kamnov ali ovir, ki jih ni mogoče vedno videti, in vam tako olajša pot naprej.

ODKRIJTE OPREMO

BARVNA PALETA

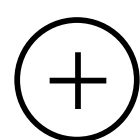

KOMBINACIJE NOTRANJOSTI

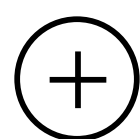

DODATNA OPREMA

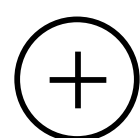



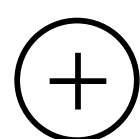

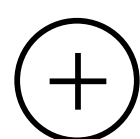

MOTORJI



DIMENZIJE

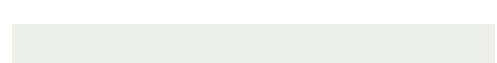

BARVNA PALETA

 BEŽ SANDSTONE	 LICHEN KAKI	 TERRACOTTA RJAVA	 LEDENIŠKO BELA	 SCHISTE SIVA
 BISERNO ČRNA	 ZELENA OXIDE			



BEŽ SANDSTONE⁽¹⁾



LICHEN KAKI⁽²⁾⁽³⁾



TERRACOTTA RJAVA⁽¹⁾



LEDENIŠKO BELA⁽²⁾⁽³⁾



SCHISTE SIVA⁽¹⁾⁽³⁾



BISERNO ČRNA⁽¹⁾



OXIDE ZELENA⁽¹⁾

(1) Kovinska barva. (2) Navadna barva. (3) Na voljo so samo za izvedenko Essential. Fotografije niso pravno zavezujoče.

KOMBINACIJE NOTRANJOSTI

ESSENTIAL



OSNOVNA OPREMA

ZUNANJOST

- Odbijači v barvi karoserije
- 41-cm (16") jeklena platišča
- Črne vratne kljuke in zunanja ogledala
- Svetlobni podpis LED
- Fiksni vzdolžni strešni nosilci v črni barvi
- Električno nastavljiva in ogrevana črna zunanja ogledala
- Sprednje zasenčene luči ECO-LED

NOTRANJOST

- Posebno oblazinjenje iz tkanine Essential
- Črni zračniki
- Notranji mehanizem za odpiranje vrat v sivi Acier barvi

PRIROČNA OPREMA

- Impulzni pomik voznikovega stekla
- Električni pomik prednjega sovoznikovega stekla
- 4 pritrdišča YouClip
- Centralno zaklepanje vrat z daljinskim upravljalnikom
- Volan z električno variabilno servopomočjo
- Po višini nastavljiv voznikov sedež
- Po višini in globini nastavljiv volan
- Zložljivi ključ
- Nizka osrednja konzola
- Analogna instrumentna plošča z 9-cm (3,5") digitalnim zaslonom
- Novi komplet Media Control: digitalni avtoradio DAB, 3.5mm aux vtičnica vtičnica in 2 priključka USB-C, 4 zvočniki, sistem za telefoniranje Bluetooth® z obvolanskimi stikali, aplikacija za pametne telefone Dacia Media Control
- Deljiva in preklopna zadnja sedežna klop v razmerju 1/3–2/3
- Ročna klimatska naprava
- Polica prtljažnega prostora

VARNOST IN POMOČ PRI VOŽNJI

- 6 varnostnih blazin (na voznikovi in sovoznikovi strani, varnostne zavese in stranske blazine)
- Gumb My Safety za upravljanje sistemov za pomoč pri vožnji
- Sistem proti blokiranju koles (ABS) + sistem za pomoč pri zaviranju v sili (AFU)
- Samodejno zaviranje v sili (AEBS) z zaznavanjem pešcev in kolesarjev
- Sistem za nadzor stabilnosti vozila (ESC) + sistemom proti spodrsavanju pogonskih koles (ASR)
- Klic v sili (e-call)
- Prepoznavanje prometnih znakov z opozorilnikom za prekoračitev hitrosti
- Opozorilnik nenamerne skrenitve z voznega pasu
- Sistem za ohranjanje vozila na voznem pasu
- Sistem za nadzor voznikove pozornosti
- QR koda Rescue Code® spredaj/zadaj
- Samodejni vklop luči
- Način ECO, sistem Stop & Start in indikator menjave prestavnega razmerja
- Pritrdišča Isofix na stranskih zadnjih sedežih
- Komplet za polnjenje pnevmatik
- Volan Soft Feel z omejevalnikom in regulatorjem hitrosti ter stikali na volanu
- Senzorji za vzvratno vožnjo

EXPRESSION



OSNOVNA OPREMA EXPRESSION = ESSENTIAL+

ZUNANJOST

- 43-cm (17") lita platišča Tergan "Full diamond cut"
- Zunanje vratne kljuke v barvi karoserije
- Zunanja ogledala videza Silver
- Spodnji naletni ščitniki na prednjem/zadnjem delu v sivi Megalite barvi
- Spodnje zaščite vrat Starkle®

NOTRANJOST

- Zračniki v sivi Acier barvi
- Potezne ročice na prednjih vratih v modri Denim barvi
- Posebno oblazinjenje Expression/Journey z odsevnim logotipom Dacia

PRIROČNA OPREMA

- Električni impulzni pomik stekel (spredaj in zadaj)
- 6 pritrdišč YouClip
- YouClip (nosilec za pametni telefon)
- Nastavljiva digitalna 18-cm (7") instrumentna plošča
- Novi komplet Media Display multimedijski sistem s 25-cm (10") zaslonom na dotik, avtoradio, prikaz zaslona pametnega telefona na vgrajenem zaslonu prek kabla USB ali brezžično prek povezave WiFi, sistem za telefoniranje Bluetooth®, 4 zvočniki in paket storitev na daljavo
- Sredinska konzola z naslonom za roke in odlagalnim mestom

VARNOST IN POMOČ PRI VOŽNJI

- Kamera za vzvratno vožnjo
- Samodejni vklop brisalcev in senzor za dež
- Sistem za nadzor hitrosti pri spustu (pri izvedenki s štirikolesnim pogonom)

DOPLAČILNA OPREMA

- Novi komplet Media Nav Live: multimedijski sistem s 25-cm (10") zaslonom na dotik, povezljive storitve navigacije s samodejnimi posodobitvami zemljevidov za obdobje 8 let, avtoradio, prikaz zaslona pametnega telefona na vgrajenem zaslonu prek kabla USB ali brezžično prek povezave WiFi, povezava Bluetooth®, 6 zvočnikov, zvočni sistem Arkamys 3D sound®, spletna trgovina Dacia in paket storitev na daljavo
- Paket "ZIMA" ogrevana prednja sedeža, ogrevan volan, voznikov sedež z nastavitvijo ledve-nega dela in sovoznikov sedež z nastavitvijo višine
- Rezervno kolo in dvigalka (razen izvedenka ECO-G)⁽¹⁾
- Kovinska ali navadna barva

(1) Opcija "rezervno kolo" nadomešča opremo "Kit za popravilo pnevmatik".

JOURNEY



OSNOVNA OPREMA JOURNEY = EXPRESSION+

ZUNANJOST

- 46-cm (18") lita platišča Tagasan "Full diamond cut"
- Meglenke

PRIROČNA OPREMA

- Avtomatska klimatska naprava
- Samodejno preklopna vzvratna ogledala z upravljano ploščo na voznikovih vratih
- Kartica za prostoročno upravljanje
- Brežžični polnilnik
- Električna parkirna zavora
- Novi komplet Media Nav Live: multimedijски sistem s 25-cm (10") zaslonom na dotik, povezljive storitve navigacije s samodejnimi posodobitvami zemljevidov za obdobje 8 let, avtoradio, prikaz zaslona pametnega telefona na vgrajenem zaslonu prek kabla USB ali brezžično prek povezave WiFi, povezava Bluetooth®, 6 zvočnikov, zvočni sistem Arkamys 3D sound®, spletna trgovina Dacia in paket storitev na daljavo

VARNOST IN POMOČ PRI VOŽNJI

- Samodejno preklapljanje dolgih in zasenčenih luči
- Sistem za nadzor hitrosti pri spustu (pri izvedenki s štirikolesnim pogonom)

DOPLAČILNA OPREMA

- Paket "CITY" kamera MultiView, opozorilnik za vozila v mrtvem kotu, sprednji in stranski radarji
- Paket ZIMA PLUS: ogrevana prednja sedeža, ogrevan volan, ogrevano vetrobransko steklo, voznikov sedež z nastavitvijo ledvenega dela in sovoznikov sedež z nastavitvijo višine
- Rezervno kolo in dvigalka (razen izvedenka ECO-G)⁽¹⁾
- Kovinska ali navadna barva

(1) Opcija "rezervno kolo" nadomešča opremo kit za popravilo

EXTREME



OSNOVNA OPREMA EXTREME = EXPRESSION+

ZUNANJOST

- 43-cm (17") lita platišča TERGAN "Semi diamond cut" in simbolom Dacia v bakreni Cuivré barvi na pokrovu kolesnih pest
- Ohišja zunanjih ogledal bakrene barve Cuivré
- Modularni strešni nosilci
- Meglenke

NOTRANJOST

- Oblazinjenje Extreme iz umetnega usnja MicroCloud z odsevnim logotipom Dacia
- Obloge prednjih vrat iz pralnega umetnega usnja MicroCloud z okrasnimi prešivi v bakreni Cuivré barvi
- Detajli na zračnikih v bakreni Cuivré barvi

PRIROČNA OPREMA

- Avtomatska klimatska naprava
- Samodejno preklopna vzvratna ogledala z upravljalno ploščo na voznikovih vratih
- Kartica za prostoročno upravljanje
- YouClip 3-v-1
- Gumijasto korito za dno prtljažnika
- Gumijaste sprednje in zadnje preproge s potiskom
- Voznikov sedež z nastavitvijo ledvenega dela in sovoznikov sedež z nastavitvijo višine
- Novi komplet Media Display: multimedijski sistem s 25-cm (10") zaslonom na dotik, avtoradio, prikaz zaslona pametnega telefona na vgrajenem zaslonu prek kabla USB ali brezžično prek povezave WiFi, sistem za telefoniranje Bluetooth®, 4 zvočniki in paket storitev na daljavo
- Sredinska konzola z naslonom za roke in odlagalnim mestom

VARNOST IN POMOČ PRI VOŽNJI

- Samodejno preklapljanje dolgih in zasenčenih luči
- Sistem za nadzor hitrosti pri spustu (pri izvedenkah s štirikolesnim in dvokolesnim pogonom)

DOPLAČILNA OPREMA

- 46-cm (18") lita platišča TAGASAN "Semi diamond cut"
- Paket "CITY": kamera MultiView, opozorilnik za vozila v mrtvem kotu, sprednji in stranski radarji
- Paket "ZIMA EXTREME": ogrevana prednja sedeža, ogrevan volan, ogrevano vetrobransko steklo
- Paket "TECHNO": električna ročna zavora, brezžični polnilnik in komplet Media Nav Live
- Rezervno kolo in dvigalka (razen izvedenka ECO-G)⁽¹⁾
- Kovinska ali navadna barva
- Novi komplet Media Nav Live: multimedijski sistem s 25-cm (10") zaslonom na dotik, povezljive storitve navigacije s samodejnimi posodobitvami zemljevidov za obdobje 8 let, avtoradio, prikaz zaslona pametnega telefona na vgrajenem zaslonu prek kabla USB ali brezžično prek povezave WiFi, povezava Bluetooth®, 6 zvočnikov, zvočni sistem Arkamys 3D sound®, spletna trgovina Dacia in paket storitev na daljavo

(1) Opcija "rezervno kolo" nadomešča opremo kit za popravilo

DODATNA OPREMA



STOPNICE

So nepogrešljiva oprema, s katero boste poudarili značaj vozila s štirikolesnim pogonom. Omogočajo lažje vstopanje v vozilo in izstopanje iz njega ter olajšan dostop do prtljage na strehi. Poleg tega ščitijo karoserijo pred vsakdanjimi manjšimi udarci.



SHARK ANTENA

Svojemu vozilu podarite dodaten pridih elegance s to anteno v obliki plavuti, ki se popolnoma prilega liniji vašega vozila.



PROSTOROČNO SNEMLJIVA VLEČNA KLJUKA

S to vlečno kljuko, ki jo je razvila Dacia, lahko varno vlečete in prevažate nosilec za kolo, prikolico, čoln ali kanu. Vlečna kljuka, ki jo lahko enostavno snamete brez uporabe orodja, ohranja privlačen videz vašega vozila.



NOSILEC ZA KOLESA NA VLEČNI KLJUKI

Zaradi hitre namestitve na vlečno kljuko, brez dodatnega prilagajanja, so ti nosilci najučinkovitejši in najvarnejši način prevažanja največ treh parov koles. Praktična funkcija nagibanja omogoča, da do prtljažnika dostopate tudi, ko so kolesa nameščena.



PREČNI STREŠNI NOSILCI⁽¹⁾

Primerni so za namestitve nosilca za kolesa, nosilca za smuči ali strešnega kovčka in tako povečajo zmogljivost prevoza prtljage⁽²⁾. Zaradi inovativnega sistema hitrega nameščanja Quickfix jih lahko hitro in enostavno namestite na vzdolžne nosilce, ne da bi za to potrebovali orodje.



GUMIJASTE PREPROGE S TOPOGRAFSKIMI MOTIVI

Odkrijte gumijaste preproge s podpisom Dacia z visokimi robovi in topografskimi motivi, ki vsebujejo 20-odstotni delež recikliranega materiala. Zagotavljajo dodatno zaščito vašega vozila ter mu dajejo eleganten in sodoben pridih.



TEKSTILNE PREPROGE PREMIUM

Zagotovite vozilu dodatno zaščito s po meri izdelanimi priročnimi preprogami z logotipom Dacia iz kakovostnega pliša, ki so preproste za vzdrževanje.

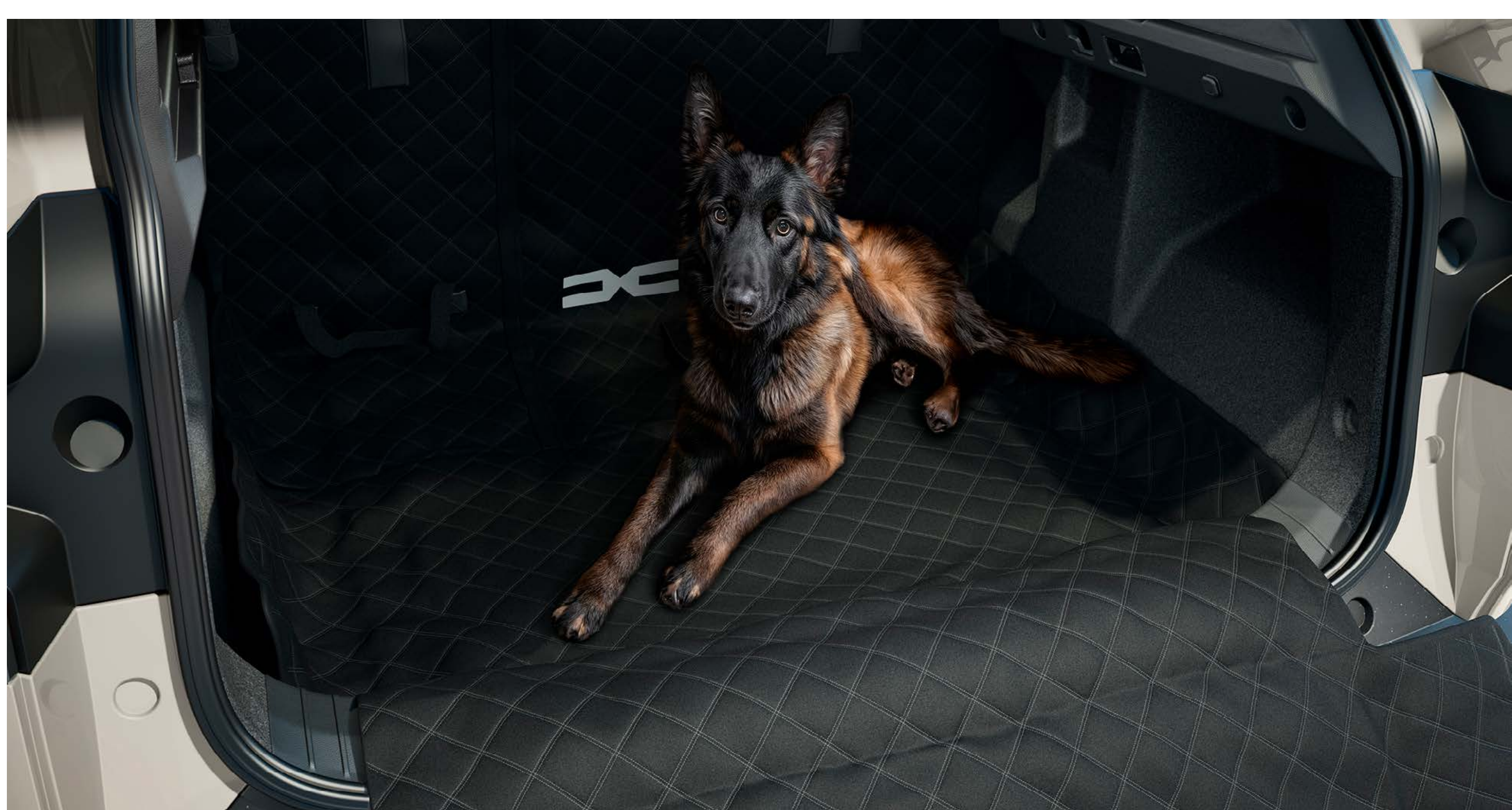

VEČNAMENSKA ZAŠČITA ZADNJIH SEDEŽEV IN PRTLJAŽNIKA

Z našo vsestransko prevleko lahko zaščitite sedežno klop in prtljažnik pred vsakodnevno umazanijo in praskami. Zaščita je praktična za uporabo, saj jo lahko enostavno pritrdite na hrbtno stran sedežev tako, da namestite trakove okoli vzglavnikov. V prtljažniku lahko zaščito enostavno zložite ali razgrnete ter jo prilagodite položaju sedežev tako, da pokrije celoten prtljažni prostor.

(1) Za izvedenke, ki niso opremljene z modularnimi strešnimi nosilci. (2) Največja obremenitev 80 kg.

06. TEHNIČNE ZNAČILNOSTI

MOTORJI

	ECO-G 100	TCe 130	TCe 130 4x4	Hybrid 140
MOTORJI				
Pogon	Bencin/LPG	Bencin / električni mild hybrid 48 V	Bencin / električni mild hybrid 48 V	Bencin / električni full hybrid 230 V
Največja moč v kW CEE (KM) pri številu vrtljajev (vrt/min)	74 (100 KM) pri 4400–4900/4600–5000	96 (130 KM) pri 4500–5500	96 (130 KM) pri 4500–5500	104 (140 KM) pri 5600*
Največji navor v Nm CEE (m.kg) pri številu vrtljajev (vrt/min)	160/170 pri 2200–3750/2000–3500	230 pri 2100–3500	230 pri 2100–3500	148 pri 3600
Vrsta vbrizgavanja goriva	MPI	Neposredno vbrizgavanje	Neposredno vbrizgavanje	MPI
Gibna prostornina (cm ³)	999	1199	1199	1598
Število valjev / ventilov	3 valji / 12 ventilov	3 valji / 12 ventilov	3 valji / 12 ventilov	4 valji / 16 ventilov
Emisijski standard	E06W			
Filter sajastih delcev ⁽¹⁾	Da			
Stop & Start ⁽²⁾	Da			

AKUMULATORJI				
Pogonska akumulatorska baterija	/	Litij-ionska / 48 V / 0,84 kWh	Litij-ionska / 48 V / 0,84 kWh	Litij-ionska / 230 V / 1,2 kWh

ZMOGLJIVOST				
Največja hitrost (km/h)	168 (LPG) / 163 (bencin)	180	180	170**/160***
0–100 km/h (s)	13,2 (LPG) / 14,0 (bencin)	9,9	10,1	11,0

MENJALNIKI IN PRENOS MOČI				
Prenos moči	4x2	4x2	4x4	4x2
Tip menjalnika / število prestav	6	6	6	Samodejni menjalnik z več načinov upravljanja / 4+2

KRMILNI MEHANIZEM				
Krmilni mehanizem	Električni servovolani			
Premer obračalnega kroga med pločniki (m)	10,86			

ZAVORNI SISTEM				
Spredaj: hlajeni zavorni koluti (HK) / premer (mm)	280	280	280/296	296
Zadaj: zavorni bobni (B) / premer (v palcih)	T9/280			

KOLESA IN PNEVMATIKE				
Velikost osnovnih pnevmatik	215/70 R16 100H 215/65 R17 99H 215/60 R18 98H	215/65 R17 99H 215/60 R18 98H	215/65 R17 99H All Season 215/60 R18 98H All Season	215/65 R17 99H 215/60 R18 98H

PORABA IN EMISIJE⁽³⁾				
Homologacijski postopek	WLTP ⁽⁴⁾			
Varčni način ECO	Da			
Prostornina posode za gorivo (l)	LPG: 51 / Bencin: 50	Bencin: 50	Bencin: 55	Bencin: 50
Emisija CO ₂ (g/km)	144-149 (bencin) / 126-128 (LPG)	122-129	134-142	111-116
Poraba pri kombinirani vožnji (l/100 km)	6,4-6,6	5,4-5,7	5,9-6,3	4,9-5,2

MASA (KG) IN PROSTORNINA (DM³ ALI LITRI)				
Največja masa praznega vozila	1308	1346	1436	1422
Skupna masa vozila in prikolice (DSM)	2965	3300	3395	2620
Največja dovoljena masa (NDM)	1765	1800	1895	1870
Najm./najv. dovoljena obremenitev ⁽⁵⁾	457/489	454/496	459/505	448/490
Največja masa prikolice z zavorami	1200	1500	1500	750
Največja masa prikolice brez zavor	675	685	730	725
Največja prostornina prtljažnika z zloženimi zadnjimi sedeži s kompletom za popravilo / z rezervnim kolesom (litri)	453	517	456	430
Največja prostornina prtljažnika z zloženimi zadnjimi sedeži s kompletom za popravilo / z rezervnim kolesom ⁽⁶⁾ (dm ³ VDA)	1545	1609	1548	1545
Največja prostornina prtljažnika z zloženimi zadnjimi sedeži s kompletom za popravilo / z rezervnim kolesom ⁽⁶⁾ (dm ³ VDA)	513	594	520	496
Največja prostornina prtljažnika z zloženimi zadnjimi sedeži s kompletom za popravilo / z rezervnim kolesom (litri)	1632	1696	1635	1609

(1) Bencinski motorji s filtrom sajastih delcev (FAP): za zmanjšanje emisij škodljivih izpušnih plinov so novi bencinski motorji z neposrednim vbrizgavanjem odslej opremljeni s filtrom sajastih delcev, ki je nameščen na izpušni cevi. Filter zadržuje sajaste delce, ki jih vsebujejo izpušni plini, katere nato sežiga ob samodejnih in rednih postopkih regeneracije filtra. Filter sajastih delcev ne zahteva vzdrževanja. (2) Zaganjalnik in akumulator vozila sta bila prilagojena za uporabo s sistemom Stop & Start. (3) Poraba goriva in emisije, homologirane po veljavnih predpisih. (4) WLTP (Worldwide harmonized Light vehicles Test Procedures): novi protokol v primerjavi s protokolom NEDC omogoča pridobitev natančnejših rezultatov, ki so bližje rezultatom vsakdanje vožnje. Emisije CO₂ so homologirane po standardni in predpisani metodi. Ta je enaka za vse proizvajalce vozil in omogoča primerjavo vozil. (5) Navedena dovoljena obremenitev velja za minimalno stopnjo opremljenosti. (6) V skladu s standardom ISO 3832. * Kombinirana moč motorja z notranjim zgorevanjem in elektromotorja. ** Največja hitrost z začasnim električnim povečanjem navora. *** Največja hitrost samo pri motorju z notranjim zgorevanjem.

DIMENZIJE

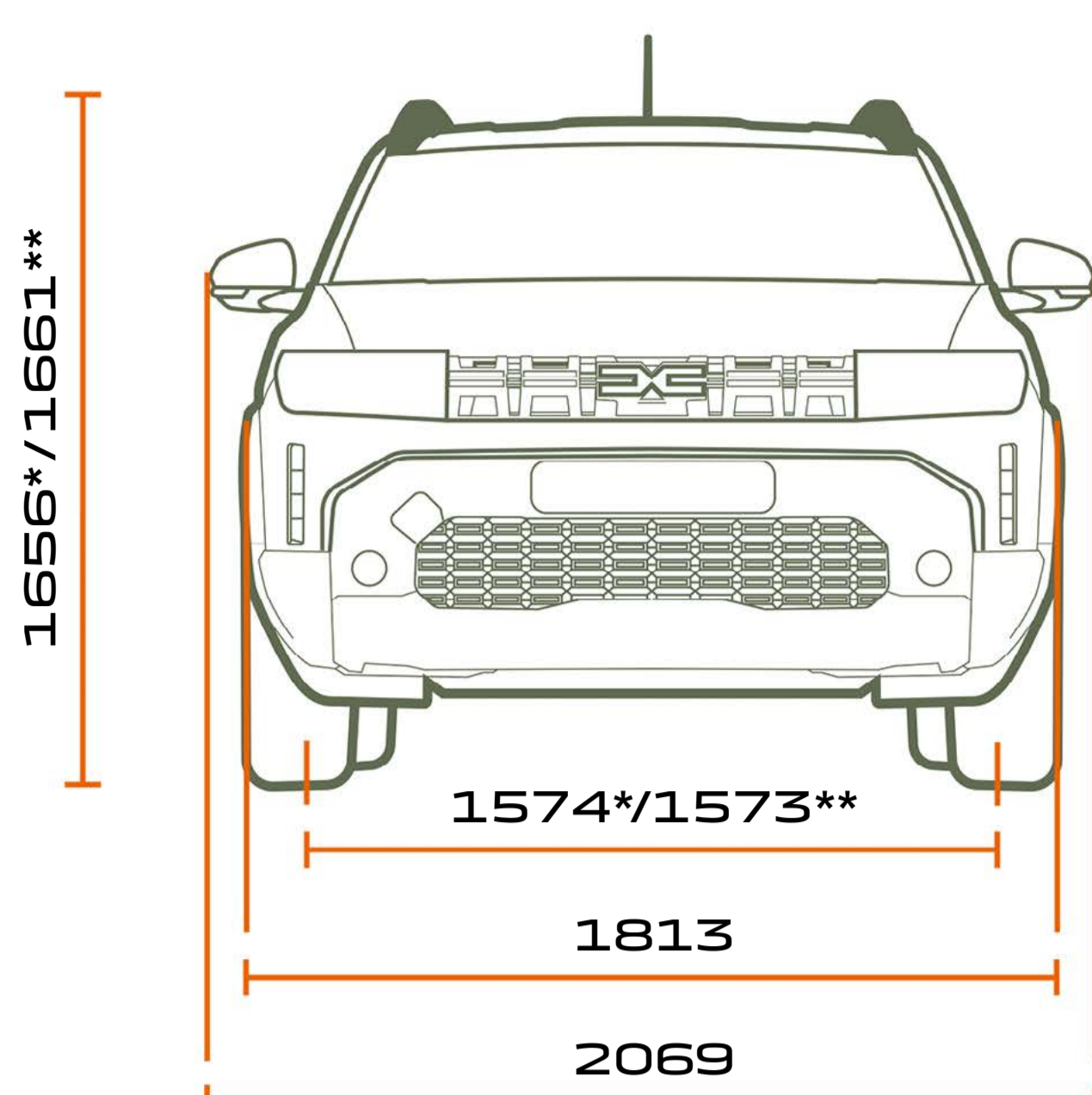

POGLED OD SPREDAJ

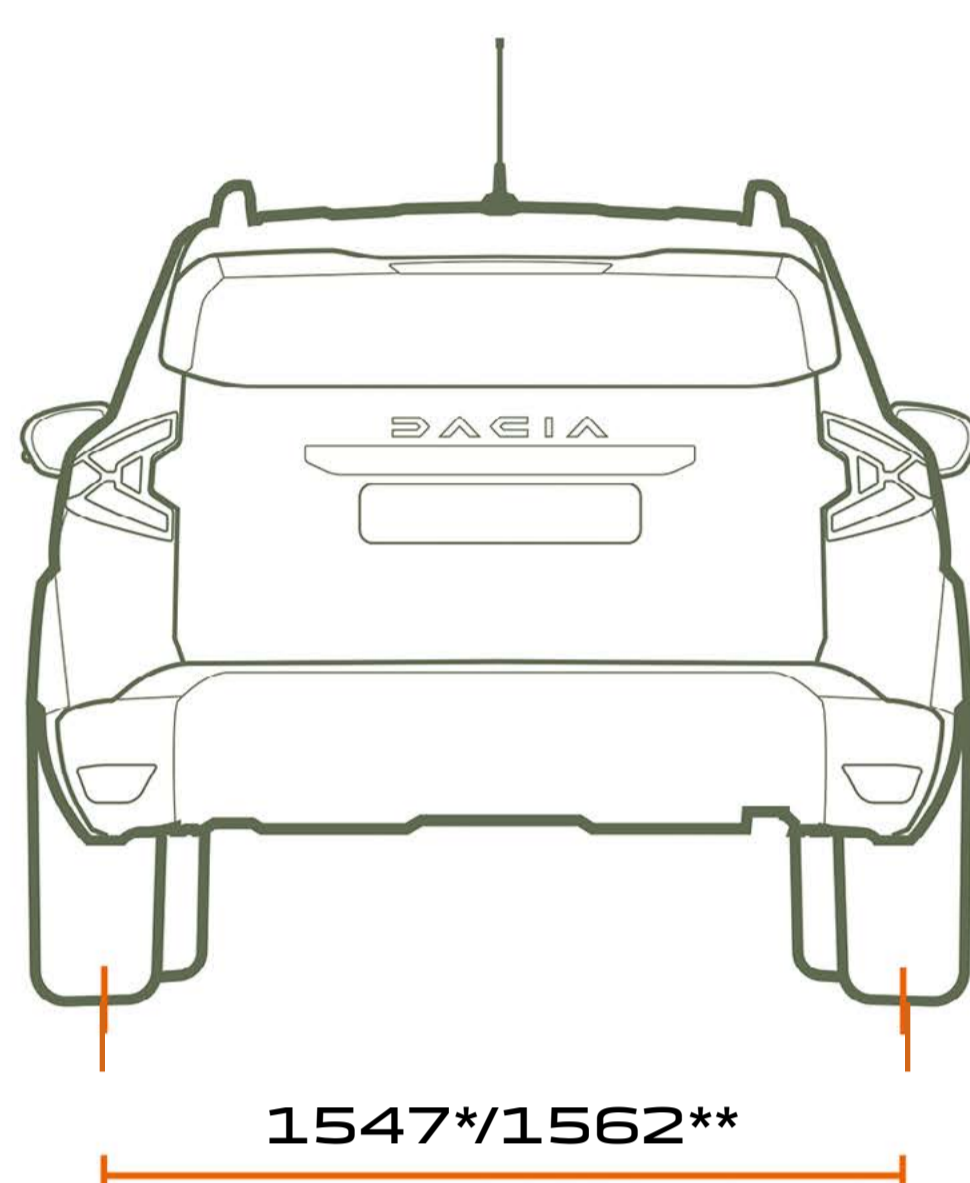

POGLED OD ZADAJ

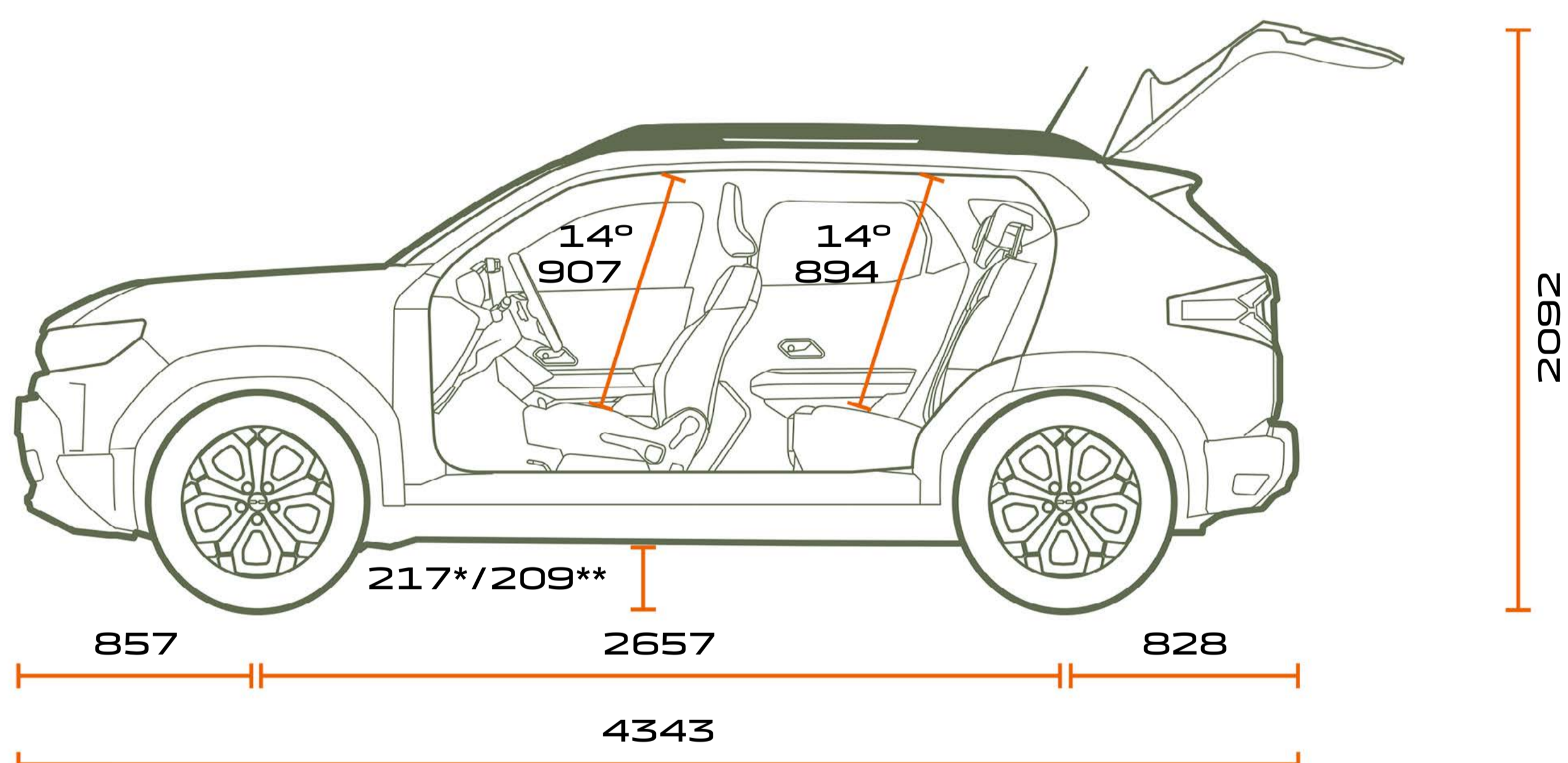

POGLED S STRANI

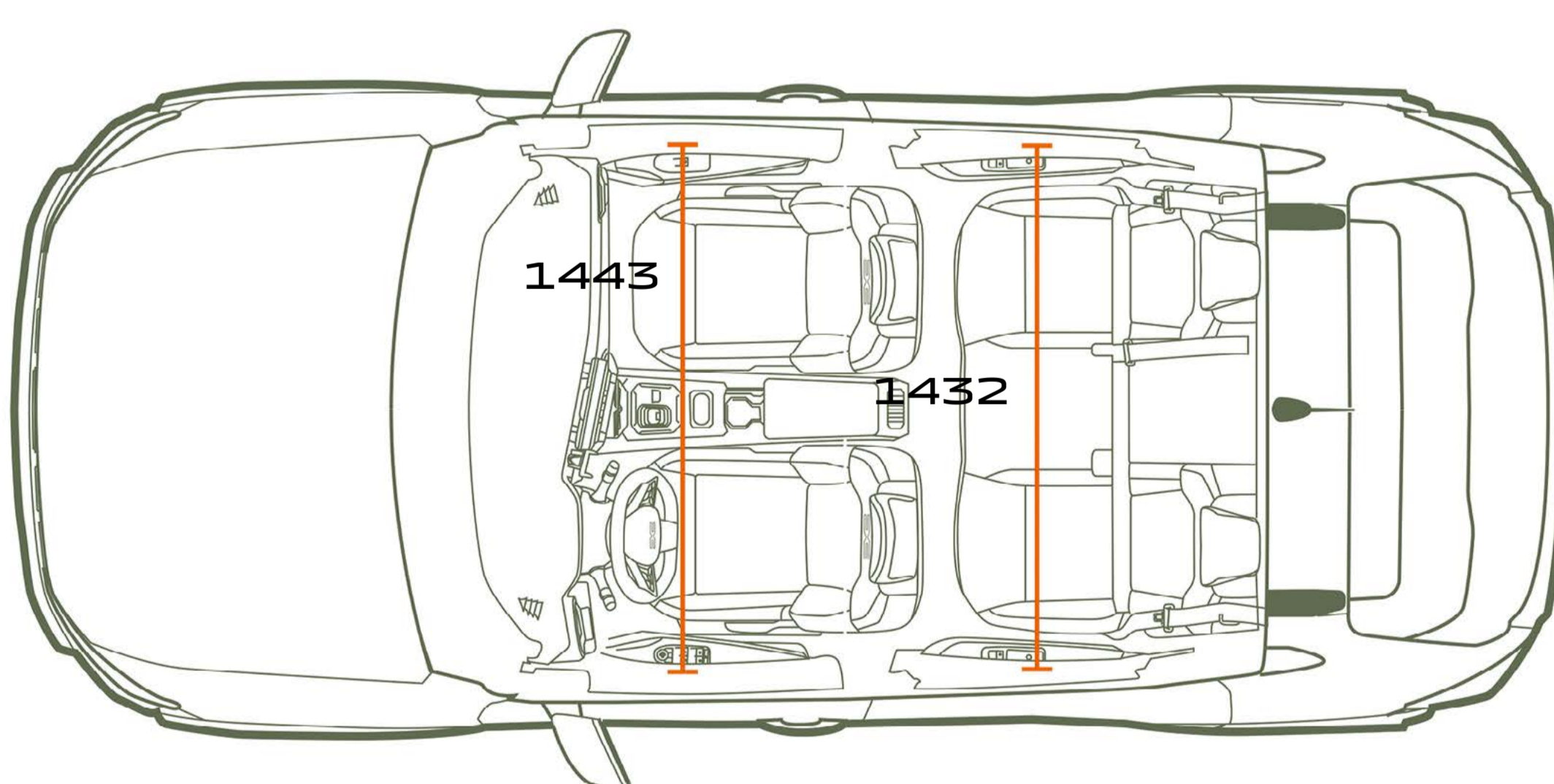

POGLED OD ZGORAJ

**PROSTORNINA PRTLJAŽNIKA
(V DM³ - PO STANDARDU VDA/LITRI)**

Najmanjša prostornina prtljažnika pod polico prtljažnega prostora in z rezervnim kolesom (dvo- in štirikolesni pogon)	478/414
Največja prostornina prtljažnika pri zloženih zadnjih sedežih in z rezervnim kolesom (dvo- in štirikolesni pogon)	1623/1559

Dimenzije v mm
* Izvedenka z dvokolesnim pogonom.
** Izvedenka s štirikolesnim pogonom.

DAECIA



Poraba pri mešanem ciklu: 4,9 - 8,1 l/100 km. Emisije CO₂: 111 - 149 g/km. Emisijska stopnja: EURO6e. Emisija NOx: 0,0222 - 0,0405 g/km. Vrednosti meritev porabe in emisij ustrezajo standardu meritev WLTP. Ogljikov dioksid (CO₂) je najpomembnejši toplogredni plin, ki povzroča globalno segrevanje. Emisije onesnaževal zunanjega zraka iz prometa pomembno prispevajo k poslabšanju kakovosti zunanjega zraka. Prispevajo zlasti k čezmerno povišanim koncentracijam prizemnega ozona, delcev PM₁₀ in PM_{2,5} ter dušikovih oksidov.

Storili smo vse, kar je v naši moči, da bi bila vsebina te tiskovine ob tiskanju točna in bi vsebovala zadnje spremembe. Izdelana je bila na osnovi predserijskih vozil in prototipov. Dacia si v okviru politike nenehnega izpopolnjevanja proizvodov pridržuje pravico, da kadar koli spremeni predstavljene specifikacije, vozila in dodatno opremo. Pooblaščenim Dacijini trgovci so o teh spremembah obveščeni v najkrajšem možnem času. Izvedenke se lahko razlikujejo glede na posamezne trge, nekatera oprema (serijska, doplačilna ali dodatna) pa morda ni povsod na voljo. Za najnovejše informacije se obrnite na najbližjega pooblaščenega prodajalca znamke Dacia. Zaradi tehničnih omejitev pri tiskanju lahko barve v tej tiskovini nekoliko odstopajo od resničnih barv karoserije ali materialov notranjih oblog. Vse pravice so pridržane. Razmnoževanje te tiskovine v kakršni koli obliki ali na kakršen koli način, v celoti ali delno, je brez predhodnega pisnega soglasja družbe Dacia prepovedano.

Slike v brošuri so simbolične informativne. Vsi podatki in informacije, omenjeni na spletni strani in v dokumentih, so začasni in se lahko spremenijo, prav tako si v tekstovnem delu pridružujemo pravico do napak. Zaradi posledic globalnega pomanjkanja polprevodnikov nekateri elementi opreme, prikazani na spletni strani ali v katalogu, trenutno niso na voljo. V trenutnih razmerah je dobavljivost konkretnih elementov opreme, ki zaradi globalnega pomanjkanja polprevodnikov v posameznem primeru morda ne bodo dobavljeni, zelo težko z gotovostjo napovedati vnaprej. Za najnovejše informacije se obrnite na najbližjega pooblaščenega prodajalca.

Dacia priporoča  Castrol

PUBLICIS - AVTORJ FOTOGRAFIJ: S.STAUB, P. CURTET, © RENAULT MARKETING 3D-COMMERCE
GA Adriatic d. o. o., Dunajska 22, 1000 Ljubljana | www.dacia.si | junij 2024

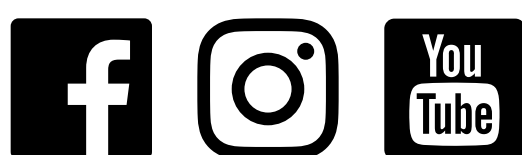

PRENESI
CENIK

ŽELIM
PONUDBO

MENI 